

LE LYCEE LA TOUCHE VOUS INFORME

Fiche n°

A - Comment s'inscrire ? **1**

B - Les formations :

Seconde Générale et Technologique **2**

Baccalauréat **S** Biologie - Ecologie **4**

Le Bac Technologique **STAV** **5**

Filière **4^{ème}** - **3^{ème}** **Préparatoire** à Projet Professionnel **8**

Filière **Production Agricole** : CAPA, Bac Professionnel **10**

Filière **Services aux Personnes** : BEPA, **15**

Filière **Commerce** : Bac Professionnel **17**

B.T.S.A. **Agronomie et Productions Végétales** **20**

B.T.S.A. **Productions Animales** **21**

C - Les options sportives et culturelles facultatives :

VTT **22**

Hippologie - Equitation **23**

Théâtre **25**

D - La vie à La Touche **26**

E - Lignes de cars pour venir à La Touche **27**

F - Origine des élèves en 2010-2011 **28**

G - Informations financières **29**

COMMENT S'INSCRIRE A LA TOUCHE ?

1

1 - ADMISSION

L'admission dans toutes les classes se fait après examen du dossier et avis favorable du Conseil de Classe de l'Etablissement d'origine.

L'admission en B.T.S. est prononcée sur examen du dossier d'inscription.

2 - INSCRIPTIONS (de la 4^{ème} à la Terminale)

1) A partir de la journée Portes Ouvertes :

Prendre rendez-vous pour un entretien de préinscription (le jeune doit être obligatoirement présent) :

- . avec Monsieur Bruno Heurtebis, directeur ou
- . avec Monsieur Nicolas Jéhanno, directeur-adjoint

. Soit au Lycée, de préférence le mercredi et le samedi matin :

s'adresser au Secrétariat : 02.97.73.32.89,

. Soit dans le collège d'origine

Documents à fournir :

- . bulletins de notes de l'année en cours (les 2 premiers trimestres), et de l'année précédente (les 3 trimestres)
- . une copie d'une pièce d'identité récente
- . une photo d'identité récente

2) Avis du Conseil de Classe :

Début juin, nous prenons contact avec l'Etablissement d'origine pour obtenir l'Avis du Conseil de Classe.

3) Confirmation d'inscription :

Une fois connu cet avis favorable, nous vous confirmons l'inscription à partir de la mi-juin en vous demandant :

- de renvoyer l'imprimé de confirmation
- de fournir les documents manquants.

(aucun acompte n'est demandé avant la rentrée scolaire)

4) Documents pour la rentrée : en juillet, un courrier à toutes les familles fournit toutes les indications pour la rentrée : trousseau, calendrier, tarifs, assurances, transports...

3 - SECRETARIAT

Accueil et renseignements. Ouvert tous les jours, de 8 h à 12 h 15 et de 13 h 15 à 17 h 15

4 - REGIME DES ELEVES

De la 4^{ème} au BTS - Garçons et Filles : Internat, Demi-Pension, Externat.

5 - BOURSES NATIONALES

Bourses du Ministère de l'Agriculture - Les dossiers vous seront fournis en juin après confirmation d'inscription.

6 - TRANSPORTS

Demi-Pensionnaire : s'adresser à la Mairie ou au Syndicat de Transport de votre commune.

Pensionnaire : voir la fiche n° 27

**Dans un cadre agréable
préparer des professions pour
l'avenir**

**Etre interne au
Lycée La Touche :
une chance supplémentaire
pour les études**



Lycée La Touche - B.P. 38 - 56801 PLOERMEL CEDEX

☎ 02.97.73.32.89 - 📠 : 02.97.93.63.19

www.lycee-latouche.com - courriel : contact@lycee-latouche.com

Dans les lycées agricoles comme dans les établissements de l'Education Nationale, la **Seconde Générale et Technologique** est une classe de détermination qui prépare les élèves au choix de leur futur parcours en veillant à leur dispenser une culture commune.

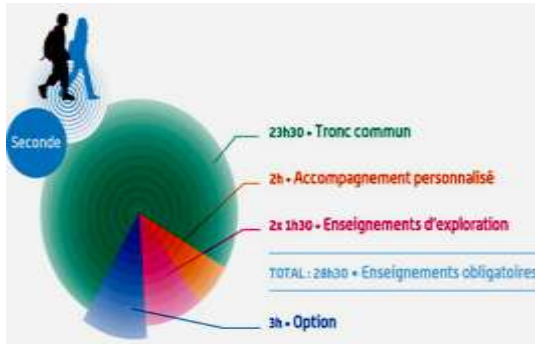

Les élèves auront à choisir **DEUX ENSEIGNEMENTS D'EXPLORATION** visant à faire découvrir des enseignements caractéristiques des séries qu'ils peuvent être amenés à choisir à l'issue de la Seconde.

- **Un premier enseignement, d'économie :**

« Sciences économiques et sociales »

1 h 30

- **En lycée agricole, le second: sera obligatoirement:**

« Ecologie, Agronomie, Territoire et Développement Durable » 3 h

Etude de la notion de territoire avec toutes ses richesses (patrimoine naturel et culturel, faune, flore), L'impact de l'homme sur son milieu.. Penser la Biodiversité comme enjeu majeur du Développement Durable.

➤ **LES AUTRES POINTS DE LA REFORME** : « Mieux orienter l'élève »

« Mieux accompagner chaque lycéen, de manière personnalisée »

Au lycée La Touche, nous nous sommes déjà engagés dans cette voie depuis plus de 10 ans !

Attentifs au bien-être de nos élèves, nous veillons depuis longtemps à écouter leurs projets et les soutenir par UNE DEMARCHE D'ACCOMPAGNEMENT PERSONNEL, en collaboration avec l'Arep (centre de formation continue).

Pour cela ont été mis en place :

- un **entretien individuel** par un formateur spécialisé dans le projet professionnel ;
- un **professeur référent** qui veille en début d'année à la mise en place de méthodes de travail efficaces ;
- des **recherches et un travail d'exploration des domaines professionnels** à l'aide d'un logiciel informatique ;
- Des temps d'échanges et d'information organisés par le professeur principal, pour les élèves et les familles.
- **Deux semaines de stage** placées en fin d'année dans le domaine professionnel envisagé par l'élève.

L'élève se place alors dans la perspective d'un métier, ce qui renforce sa motivation pour sa poursuite d'études.



Du TUTORAT pour travailler l'orientation en petit groupe

➤ **DES OPTIONS SPORTIVES ET CULTURELLES : Equitation, VTT, et Théâtre**

Avec des équipements spécifiques au sein du lycée :

- Pour l'équitation : un centre équestre
- Pour le VTT : plusieurs parcours dans le lycée et ses alentours
- Pour le théâtre : un amphithéâtre de 300 places, un plateau technique de 6 x 8 mètres.

Ces options permettent une approche plus spécifique et technique de l'activité : l'élève est ainsi rendu responsable grâce à des apports théoriques, et une progression planifiée et adaptée aux aptitudes de l'élève.

Comme toute option, seuls les points au-dessus de 10/20 rentrent dans le calcul des moyennes trimestrielles, et l'élève peut les présenter au Baccalauréat.

SECONDE GENERALE ET TECHNOLOGIQUE

3

CONTENU DE LA FORMATION

TRONC COMMUN

Français	4 h
Histoire et Géographie	3 h
LV1 et LV2	5 h 30
Mathématiques	4 h
Physique/Chimie	3 h
Sciences de la Vie et de la terre	1 h 30
Éducation Physique	2 h
Education Civique	0 h 30

Des heures d'enseignement en demi-groupe pour un meilleur suivi et progresser

Accompagnement personnalisé 2 h

Méthodologie pluri disciplinaire- Soutien et Approfondissement-Remédiation

DEUX ENSEIGNEMENTS D'EXPLORATION

- Un premier, d'économie :

« Sciences économiques et sociales » 1 h 30

- Un second: En lycée agricole, obligatoirement:

« Ecologie, Agronomie, Territoire et Développement Durable »

3 h

Thématiques :

Qualité de l'eau
Espaces naturels
Patrimoine
Activités agricoles
Biodiversité

Temps en classe, sorties sur le terrain, exposés : des activités variées pour rendre l'élève acteur

30h00

UNE OPTION FACULTATIVE

2 h

Hippologie - équitation

Ou Vtt

Ou Théâtre

TOTAL : 32H

Après la Seconde Générale et Technologique dans notre établissement :

DEUX POSSIBILITES :

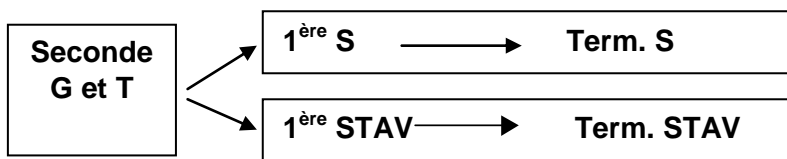

**Bac général scientifique
Biologie - Ecologie**

Bac technologique STAV

* Production Agricole (Animal, végétal, machinisme)

* Aménagement et Valorisation des espaces (Forêt, paysage, nature, eau)

* Services en Milieu Rural (Accueil, tourisme, valorisation du territoire)

N. B. Dans des situations particulières, une réorientation vers la voie professionnelle peut être envisagée.



BACCALAUREAT GENERAL DE L'EDUCATION NATIONALE qui prépare aux métiers de :
L'Agronomie - la Biologie - la Santé - l'Environnement - l'Agro-alimentaire...



Spécificités de notre Bac S

- Un enseignement de Biologie - Agronomie - Territoire - Développement Durable :
 - ⇒ 6 Heures/Semaine en classe de 1ère
 - ⇒ 7 Heures 30/Semaine en classe de Terminale
- Etude de problématiques liées à des thèmes d'actualité :
La préservation de la qualité de l'eau au niveau des bassins versants, la production et l'utilisation de l'énergie dans une optique de développement durable, l'intégration des bâtiments d'élevage dans le paysage, l'impact des activités humaines sur son environnement (gestion des déchets, respect des normes agro-environnementales) ...
- T.P.E. (Travaux Personnels Encadrés) en 1^{ère}
- Nouveauté 2010 : Préparation aux diplômes de Cambridge

CONTENU DE LA FORMATION

MATIERES	1 ^{ère}	Terminale
Mathématiques	4	6
Physique-Chimie	3	5
BATDD <i>(Biologie - Agronomie - Territoire - Développement Durable)</i>	6 (dont TPE 1h)	7h30
Français	4	
Philosophie		3
Histoire-Géographie	4	
Anglais + LV2 (Espagnol ou Allemand)	4h30	4
Education Physique et Sportive	2	2
Education civique, juridique et sociale	0h30	0h30
Accompagnement personnalisé	2	2
TOTAL	30	30
<i>Option facultative :</i>		
. Hippologie-Equitation	2	2
. VTT	2	2
. Théâtre	2	2

Poursuite d'études et débouchés :

- . BTS
- . Ecoles d'ingénieurs, Ecoles Vétérinaires. . .
- . Ecoles médicales et paramédicales
- . Etudes universitaires
- . I.U.T.

Compétences demandées

- . Capacité de réflexion sur des notions abstraites
- . Développement d'une réelle culture scientifique fondée sur des connaissances et sur une approche expérimentale des sciences
- . Intérêt pour la culture et l'actualité scientifique
- . Autonomie dans le travail personnel

Résultats au BAC S sur les 5 dernières années : 94,83 %



Le BAC TECHNOLOGIQUE S.T.A.V. Sciences et Technologies de l'Agronomie et du Vivant

**OUVERT SUR LE MONDE DE LA NATURE ET DU VIVANT...
SUR LES HOMMES ET LES TERRITOIRES.**

LE BACCALAUREAT STAV OFFRE DE NOMBREUX AVANTAGES....

▶▶ Alliant un **solide enseignement scientifique général** à des **matières technologiques**, le bac STAV est au cœur de l'enseignement agricole.

▶▶ Le bac technologique STAV offre aux jeunes une approche scientifique, technologique, culturelle, économique et sociale du monde vivant.

Compétences demandées :

- . Avoir un bon niveau général
- . Avoir du goût pour les expériences scientifiques et techniques
- . Etre autonome pour participer à l'organisation de projet
- . Etre attiré par tout ce qui touche à l'écologie et l'agronomie, la protection de l'environnement, les productions animales et végétales et l'agro-équipement.

Une voie d'excellence vers les études supérieures courtes :

- **BTS et BTSA ou IUT** avec poursuite d'études vers **des licences professionnelles** ou des **écoles d'ingénieurs**
- Etudes universitaires, classes préparatoires aux grandes écoles.

Exemples d'études du Bac STAV :

- . **BTS Productions Animales ***
- . BTS Analyse et Conduite de Système d'Exploitations
- . **BTS Technologies Végétales (Protection des Cultures)***
- . BTS Technologies Végétales (Agronomie et Systèmes de Cultures)
- . BTS Technologies Végétales (Amélioration des plantes et technologies des semences)
- . BTS Productions Horticoles
- . BTS Aménagements Paysagers
- . BTS Gestion Forestière
- . BTS Gestion et Protection de la Nature
- . BTS Services en Milieu Rural

- . BTS Gestion et Maîtrise de l'Eau
- . BTS Technico Commercial
- . BTS Génie des Equipements Agricoles

- . I.U.T., Université
- Classes préparatoires spécifiques aux Bacs Technologiques (écoles d'ingénieurs, vétérinaires...)
- . Autres BTS
- . Concours (Soins Infirmiers, Educateurs...)

* *Ces 2 BTS sont dispensés à La Touche*

**LE BAC STAV offre une voie de réussite vers les études
supérieures scientifiques et technologiques.**

L'enseignement se compose :

- » d'un tronc commun de disciplines générales, scientifiques et technologiques (27 h)
- » d'une spécialité permettant un approfondissement d'enseignement technologique



	DISCIPLINES	HORAIRE HEBDO (première)	HORAIRE HEBDO (Terminale)	EVALUATION
TRONC COMMUN	■ Français	3	1	Contrôle continu (40 %) Épreuves réparties en 1 ^{ère} : 1/3 et Term. : 2/3 Examen final (60 %) * 1 ^{ère} : Français * <u>Term.</u> <u>Écrit</u> : maths, philo, hist-géo, biologie, économie, physique-chimie <u>Oral</u> : anglais, dossier technologique de la spécialité
	■ Anglais	2	2	
	■ Education Physique et Sportive	2	3	
	■ Mathématiques	2,5	2,5	
	■ Informatique	1	0	
	■ Histoire - Géographie	2	2	
	■ Philosophie	1	2	
	■ Economie	2,5	2	
	■ Education Socioculturelle	2,5	1	
	■ Biologie	3	3	
	■ Physique-Chimie	2,5	3	
	■ Agronomie	1,5	2	
	■ Zootechnie	1	0,5	
	■ Machinisme	0,5	1,5	
	■ Vie de classe	1	1	
SPECIALITE	Matières spécifiques	3	4	
	T.P.E.		0,5	
	TOTAL	30	30	
	<u>Epreuves facultatives</u>			
	L.V. 2 (Espagnol ou Allemand) ou Hippologie - Equitation ou VTT ou Théâtre (2 maxi) point > 10	2	2	
	Section Européenne C.C.F. : Contrôle en Cours de Formation	1	1	

8 semaines de stage sur les deux années dont 5 semaines de stage individuel et 3 semaines de stages collectifs (sport et santé, voyage d'étude, étude d'un territoire, visites techniques de spécialité)

Résultats au BAC STAV sur les 5 dernières années : 83.82 %

UN MÊME BAC MAIS 3 SPECIALITES :**Aménagement et valorisation des espaces :**

Dans cette spécialité les thèmes abordés en **aménagement** et **agroéquipement** sont :

- la gestion des espaces verts (plantations, gestion différenciée...)
- le domaine de l'eau (aménagement des rivières, protection des zones de captages, traitement de l'eau...).
- les aménagements forestiers
- la gestion des espaces naturels et de la faune sauvage

Exemples de dossiers technologiques :

- *Les méthodes alternatives au désherbage chimique en espaces verts*
- *Quelle forme de nettoyage des plages pour conserver nos dunes ainsi qu'une biodiversité?*
- *La réintroduction des lapins, pourquoi et comment la mettre en place?*
- *Pourquoi et comment limiter l'expansion de la jussie dans nos rivières?*
- *Le séquoia, arbre forestier de demain en Bretagne?*

Service en milieu rural :

L'enseignement est basé sur les **sciences économiques**, **l'économie familiale et sociale** et les **techniques d'animations** d'un territoire. Les élèves vont ainsi connaître et améliorer la connaissance du secteur des services à la personne, aux organismes et aux entreprises en milieu rural et ce à travers différentes thématiques abordées pendant la formation : l'hébergement touristique en milieu rural, l'accès à la culture, le maintien des personnes âgées à domicile, l'accueil des nouveaux arrivants...etc.

Exemples de dossiers technologiques :

- *Comment réussir à conserver une attractivité pour les enfants du milieu rural ou périurbain avec une métropole à proximité?*
- *En quoi et comment les structures d'accueil collectives et individuelles répondent aux besoins de la communauté de communes de Ploërmel ?*
- *En quoi et comment l'arrivée d'un café/concert- restaurant sur la commune X a permis de relancer une dynamique économique et sociale ?*

Production agricole :

En utilisant notamment comme support le blé et le maïs, la **phytotechnie** et le **machinisme** permettent aux élèves d'appréhender les étapes importantes de la mise en culture d'un sol : production de semences, organisation de l'assolement-rotation, choix des amendements, raisonnement la fertilité, étude et choix de différentes méthodes de protection des cultures, récolte...

L'alimentation, la reproduction, l'amélioration génétique, le logement et bien être, la qualité des produits et leur mise sur le marché sont les thèmes abordés en **zootchnie**. Le modèle bovin lait dans divers systèmes de production du Morbihan sert de base à l'étude des autres animaux d'élevage (porc, cheval, volaille, poisson, animaux de compagnie...).

Exemples de dossiers technologiques :

- *Quelles sont les méthodes de gestion du déssaisonnement chez les caprins ?*
- *Comment choisir un équipement de traite ?*
- *La production de maïs sous bâche chez Monsieur X est-elle justifiée?*
- *Quel type de ruche est le plus adapté à la production de miel?*
- *Quel mode de reproduction choisir chez la jument : l'IA ou le transfert d'embryon ?*

4^{ème} et 3^{ème} de L'Enseignement Agricole à Projet Professionnel

NOS OBJECTIFS :

- Réconcilier l'élève avec l'école
- Amener l'élève à se réinvestir dans les études en général grâce à une pédagogie de projet
- Valoriser l'élève et lui permettre de se projeter dans le futur
- Préparer au D.N.B. (Diplôme National du Brevet)



POUR QUI ?

En 4^{ème} de l'Enseignement Agricole :

- pour les élèves sortant de 5^{ème} ou 4^{ème} de collège d'enseignement général et de 5^{ème} ou 4^{ème} SEGPA (Section d'Enseignement Général Professionnel Adapté)

Conditions d'âge : 14 ans au 31 décembre de l'année d'entrée en 4^{ème} de l'enseignement agricole.

En 3^{ème} de l'Enseignement Agricole :

- pour les élèves sortant de 4^{ème} de collège d'enseignement général, ou 3^{ème} SEGPA

Les élèves provenant de SEGPA doivent demander une dérogation en juin. Cette dérogation individuelle doit être demandée à la Direction Régionale de l'Agriculture à Rennes. Le dossier est constitué par le Lycée La Touche .

QUELLE PEDAGOGIE ?

La pédagogie de l'action et de la découverte :

- 1 temps d'accueil pour la découverte de leur nouvel environnement
- réalisation de projets par classe entière, projets liés à la vie professionnelle et la vie sociale et culturelle
- une sortie à VTT toutes les trois semaines en 4^{ème} pour découvrir le monde végétal, animal et de l'entreprise
- travaux pratiques sur l'exploitation du lycée et dans les ateliers fer et bois et mécanique vélo
- semaines de stage en 4^{ème}
- 2 semaines de stage en 3^{ème}



Présentation des animaux de la ferme à des enfants de maternelle



Atelier de plantation avec les enfants de maternelle



Les 3^{èmes} à l'Assemblée Nationale lors d'un séjour à Paris



QUELS HORAIRES HEBDOMADAIRES ?

MATIERES	4 ^{ème} Ens. Agricole	3 ^{ème} Ens. Agricole
Enseignement Général		
. Français	3	4
. Mathématiques	3	4
. Histoire - Géographie	2	3
. Anglais	2,5	2
	<hr/> 10,5 h	<hr/> 13 h
Vie Sociale et culturelle		
. Education Physique et Sportive	3	3
. Education à la Santé	1	1
. Education du Consommateur	1	1
. Education Socioculturelle	2	2
	<hr/> 7 h	<hr/> 7 h
Technologie, science et découverte de la vie professionnelle		
. Communication - Informatique	1	1
. Biologie	1	1
. Physique	1,5	1,5
. Vie professionnelle	7	5,5
	<hr/> 10,5 h	<hr/> 9 h
3 domaines à étudier :		
1) <i>la Plante</i>		
2) <i>les Matériaux</i>		
3) <i>l'Animal</i>		
R. H. C. (Réflexion Humaine et Chrétienne)	1 h	1 h
Devoirs surveillés	1 h	1 h
Permanence	1 h	
TOTAL	31 h	31 h

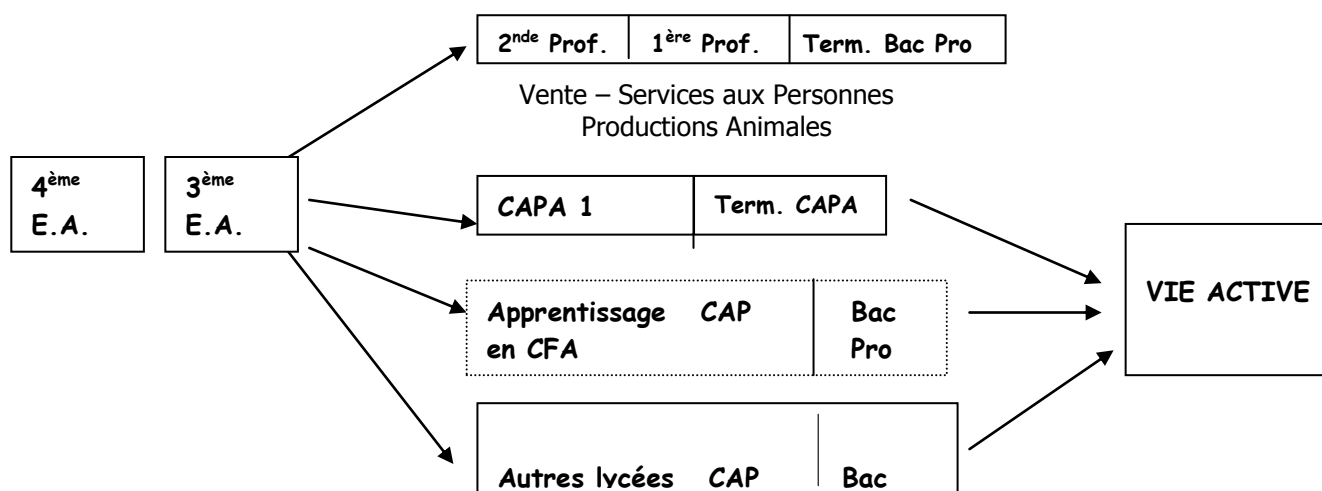
QUELS PARCOURS DE FORMATION ?

FILIERE PRODUCTION AGRICOLE CAPA - BAC Professionnel

L'agriculture bretonne constitue **un véritable gisement d'emplois hommes et femmes** : technico-commerciaux, techniciens d'élevage, salariés agricoles, responsables d'exploitation en porcin, bovin, équin ... Les besoins vont du salarié compétent au responsable-décideur.

- Le métier d'agriculteur a beaucoup évolué en quelques années au niveau des techniques (bâtiments, matériels, suivi des animaux, informatique...), au niveau économique (comptabilité-gestion, fiscalité, administration...), au niveau social (négociations, relations avec les entreprises..., engagements professionnels...). Les jeunes ont besoin d'une solide formation de base.

Construire son parcours professionnel au Lycée La Touche

Le lycée propose différents parcours pour permettre aux jeunes d'acquérir un bagage adapté à leurs projets et à leurs capacités sur le plan scolaire.

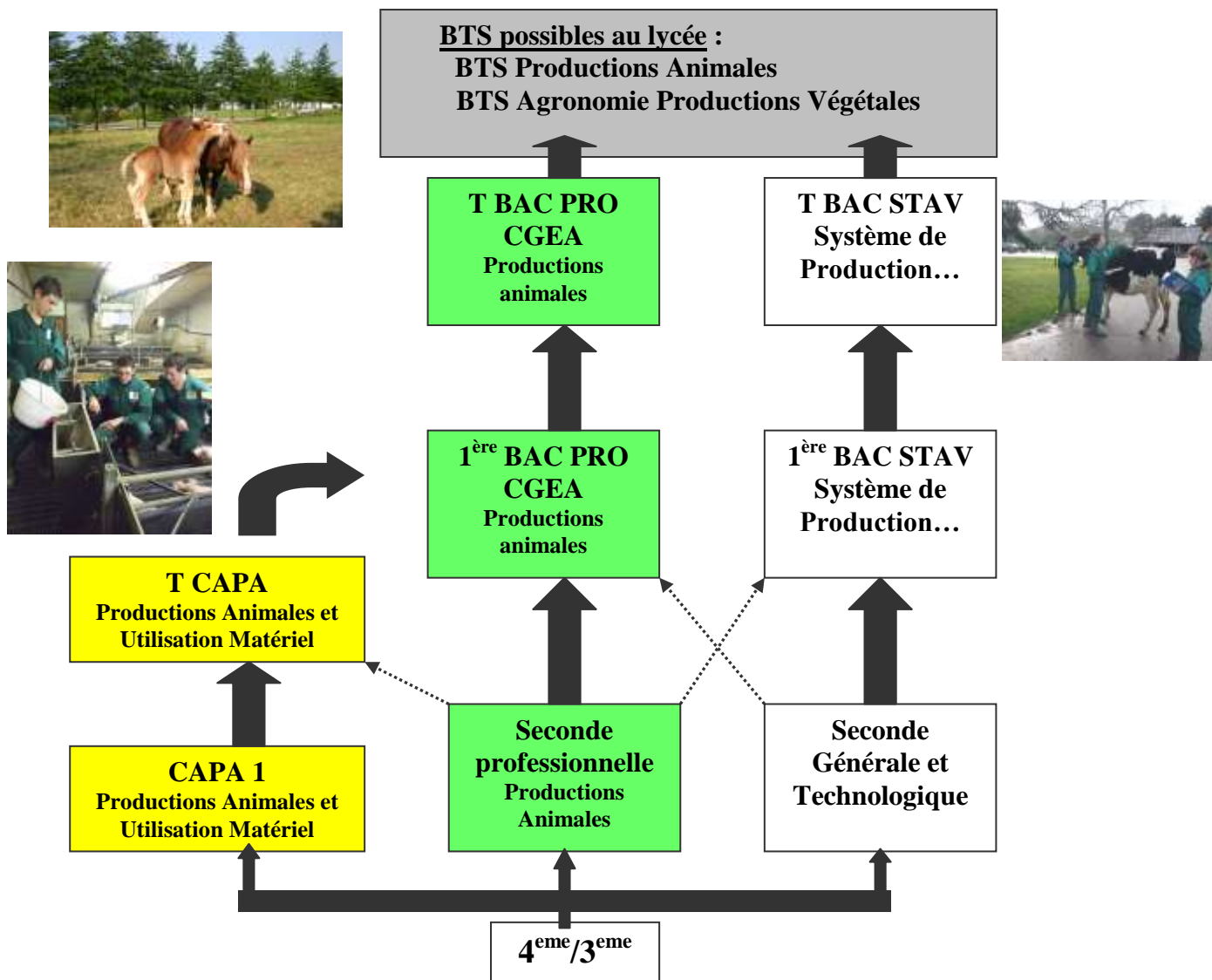

Production principale : élevage laitier Production associée : élevage porcin

PRESENTATION DE LA FORMATION

- Objectifs** Obtenir en deux années un diplôme de niveau V (CAPA).
A l'issue du CAPA, deux possibilités s'offrent au jeune :
- L'insertion professionnelle comme salarié agricole.
 - La poursuite de la formation en Bac Pro ou en formation à l'installation



- Pour qui ?** Elèves issus de 3^{ème} :
- Motivés par les métiers de l'élevage et l'utilisation des matériels agricoles.
 - Possédant une bonne capacité pratique et des aptitudes physiques.

- Pédagogie** Elle est adaptée à des jeunes en difficulté scolaire :
- Valoriser l'élève par ses aptitudes techniques et son sens pratique.
 - Réconcilier l'élève avec la formation scolaire et professionnelle.
 - Développer ses capacités pratiques et physiques, son sens de l'observation et ses aptitudes relationnelles.

CONTENU DE LA FORMATION

- Un enseignement à dominante professionnelle (60% de l'emploi du temps).
- Une formation où la pratique tient une grande place :
⇒ Observations et travaux pratiques sur les ateliers de l'exploitation agricole du Lycée (4 à 6 heures par semaine)

MATIERES	Horaire hebdomadaire	
Enseignement général		
• Français	2,5	
• Mathématiques	2,5	
• Education physique et sportive	2,5	
• Sciences sociales et législation	2	
• Anglais	1,5	
• Informatique	1	
<i>Total</i>	<hr/> 12 h	MAITRISER LES SAVOIRS FONDAMENTAUX
Enseignement Professionnel		
• Production laitière	6	
• Production porcine	1,5	
• Production végétale	1,5	
• Utilisation du matériel et sécurité	6	
• Sciences biologiques et physiques	2	
• Entreprise et vie professionnelle	1	
<i>Total</i>	<hr/> 18 h	PREPARER L'INSERTION PROFESSIONNELLE
TOTAL GENERAL	<hr/> 30 h	

- ⇒ Stages en milieu professionnel (voir encadré) :
- ◇ Production laitière : **une semaine de stage par mois** (12 semaines au total).
 - ◇ Production porcine : **3 semaines en première année**
 - ◇ Découverte Production Ovine en Pays Basque (**1 semaine en exploitation**)

STRUCTURE DE L'EXAMEN

Un examen adapté aux élèves : au total, **les 2/3 des épreuves sont orales ou pratiques.**

Le contrôle continu :

- * représente 60% de l'examen.
- * se passe au lycée tout au long des deux ans.
- * comporte la moitié d'épreuves pratiques, un quart d'épreuves orales et un quart d'épreuves écrites.

L'examen final comporte 4 épreuves :

- * un écrit de français.
- * une évaluation orale des connaissances en sciences biologiques et physiques.
- * une épreuve pratique auprès des animaux.
- * un entretien sur le stage et les connaissances acquises durant celui-ci.

Examen du CAPA

Examen Final : 40%

Contrôle Continu : 60%

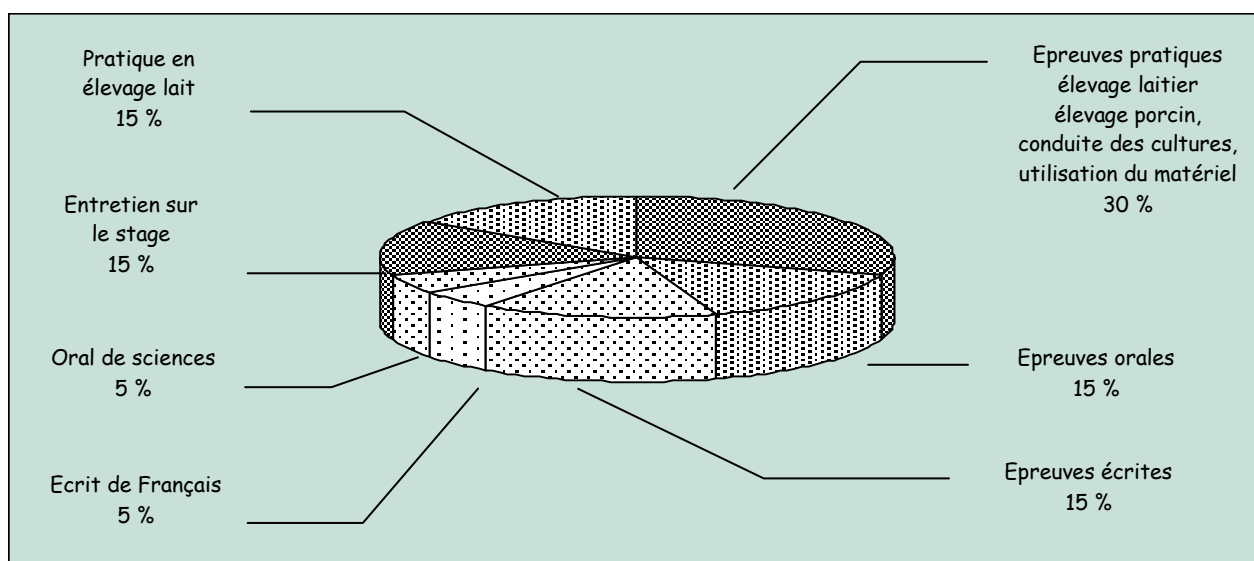

Résultats au CAPA Productions Animales sur 5 ans : 89.79 %

Les stages en CAPA « production animale et utilisation du matériel »

Les stages en CAPA au Lycée La Touche sont répartis à raison d'UNE SEMAINE PAR MOIS. Cette organisation améliore le lien entre la formation au lycée et l'expérience de stage, et permet au jeune de mieux s'adapter à l'exploitation qui l'accueille. Les périodes sont réparties tout au long des deux années de formation, soit douze semaines en EXPLOITATION LAITIÈRE, afin de maîtriser la conduite de l'élevage bovin, la conduite des cultures fourragères et l'utilisation des matériels agricoles. L'assimilation des techniques et le travail sur le rapport de stage s'en trouvent simplifiés. A chaque période, l'élève peut approfondir un thème et échanger avec le maître de stage sur ces sujets. Un approfondissement est fait lors du retour au Lycée.

Grâce à cette répartition, l'élève suit la vie d'un élevage aux différentes saisons. Il participe ainsi à des travaux variés. Il est amené à acquérir de plus en plus d'autonomie: traite, alimentation, interventions simples sur les animaux, travaux du sol et des cultures, entretien des bâtiments et du matériel. Le jeune doit être polyvalent et capable d'utiliser le matériel agricole.

Trois semaines en PRODUCTION PORCINE en fin de première année visent à donner à l'élève la capacité d'intervenir ponctuellement dans un atelier naisseur-engraisseur. Cette variété des lieux de stage a pour but d'augmenter la polyvalence et la capacité d'adaptation du futur salarié agricole.



LA SECONDE PROFESSIONNELLE

ALLER À L'ESSENTIEL EN PRIVILEGIANT LA PRATIQUE

CINQ SEMAINES DE STAGE EN EXPLOITATION AGRICOLE
 Deux heures par semaine en ateliers ou à la ferme Observations et
TRAVAUX PRATIQUES EN ZOOTECHNIE ET AGRO-
EQUIPEMEN

SEPT JOURNEES DECOUVERTE

Exploitations agricoles **BOVINS -LAIT, EQUINS,**
PORCINS..., UNE ETA ou une CUMA, Rencontre de
 professionnels (SPACE, Foire Bio Guiche,, Salon du Cheval...)

ELEVES en SECTEUR LAIT et PORC : Découverte et TP en atelier
 avicole (1h par semaine)

ELEVES en SECTEUR CHEVAL : Pratique sur le terrain pour
 mieux connaître l'agriculture (1h par semaine)

FORMATION A LA SANTE ET A LA SECURITE : gestes
 professionnels, ports des charges, Attestation aux premiers secours,
 intervention Groupama Sécurité...

REPORTAGE NATURE (5 journées): Projet en autonomie en lien
 avec la découverte d'un milieu (Le Lac Au Duc) en relation avec
 l'Office de Tourisme et des acteurs locaux.

METHODOLOGIE et PORTFOLIO (1 heure par semaine) :
 faciliter l'apprentissage des connaissances, organisation du travail, projet
 individuel...



PREMIÈRE ET TERMINALE BAC PRO CGEA

CONDUITE ET GESTION DE L'EXPLOITATION AGRICOLE



Une

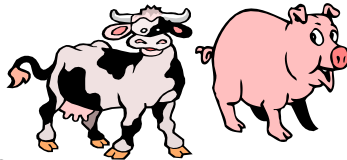

QUATORZE SEMAINES DE STAGE EN EXPLOITATION
AGRICOLE

dont **QUATRE SEMAINES DANS UN PAYS EUROPEEN**
 (Belgique...)

semaine Etude d'une exploitation agricole en 1^{ère} bac pro
 Approfondissement en agronomie

et au développement durable

Education à la santé

Ouverture artistique et culturelle : projets ESC, Land-Art, Slam ou photos ...

Ouverture européenne : Stage 4 semaines en Belgique, sections européennes

Orientation, Projet individuel et Professionnel de l'élève : poursuite d'études (BTS...), installation ...

ELEVES en production laitière, production porcine, production avicole*...

la première production support du rapport de stage (56 heures + pluri + stage)

Une deuxième production : production porcine ou avicole (56h)

La gestion des Energies dans l'exploitation agricole, pour une agriculture plus économe en intrants (56h).

* Si effectifs suffisants

ELEVES en formation Elevage du cheval

L'atelier équin en support du rapport de stage (56 heures + pluri + stage)

Les techniques de l'équitation et de l'hippologie (56h)

Le tourisme équestre (56h)

+ Option Hippologie – Equitation obligatoire (2 heures de pratique par semaine)



BAC PRO CGEA

UN ITINERAIRE DE FORMATION AU CŒUR DE L'EMPLOI

La formation Bac Pro conduit l'élève à se préparer à la **Responsabilité de Chef d'Exploitation Agricole ou de Responsable d'Atelier dans un élevage ou dans un organisme**. Il sera apte à prendre des initiatives tout en lui donnant une solide base de connaissances et d'outils d'adaptation.

Le Bac Pro doit lui permettre aussi et surtout de continuer les études, en particulier en B.T.S... Ou d'autres voies suivant sa spécialité Lait, Porc, Equin...

STRUCTURE DE L'EXAMEN BAC PROFESSIONNEL :

EN 1 ^{ère} et Terminale Bac Pro : une suite d'épreuves certificatives et en fin de Terminale un examen.	Coefficient Contrôle Continu	Coefficient Examen Final
E1 - Expression - Monde contemporain	1	3
E2 - Langue vivante : Anglais	1	
E3 - Education physique et sportive	1	
E4 - Mathématiques et Sciences	2,5	1,5
E5 - Sciences appliquées et technologie		2
E6 - Formation en milieu professionnel		3
E7 - Pratiques professionnelles	5	

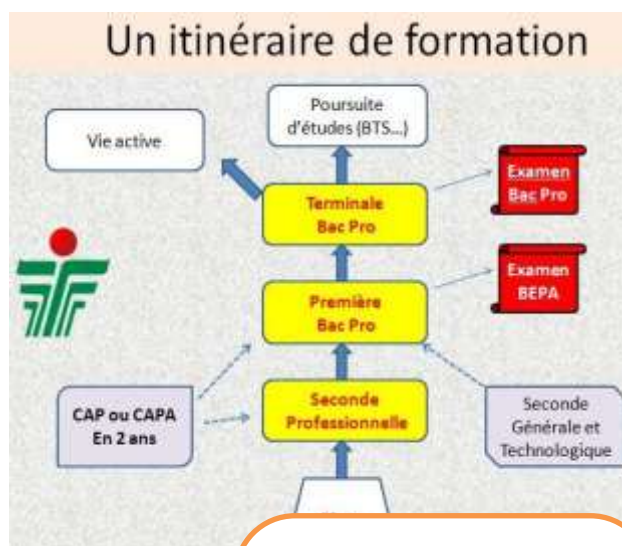

LE BEPA RENOVE:
« Travaux en exploitation d'élevage », 60% en secondes et 40% en 1ères

70% de pratiques professionnelles

CONTENU DE LA FORMATION :

MATIERES	Secondes	Premières	Terminale
Tronc commun : Français, Documentation, Anglais, EPS, ESC, Histoire-Géo, Mathématiques, Informatique, Sciences Physiques	13,5h	14h	12h
Biologie Ecologie – Agronomie – Phytotechnie - Equipements	5,5h	5,5h	4,5h
Economie générale, filières, comptabilité et gestion	2,5h	4h	3h
Zootecnie générale et spécialisée (production support)	4,5h	2h	4,5h
Modules d'Approfondissements pour élèves lait et porc : MAP1 Gestion des énergies, MAP2 2^{ème} production	1h (aviculture)	3h	1h
Approfondissement pour élèves équins : agriculture, Approf techniques équitation et Tourisme équestre	1h (agri cheval)	2h	2h
Pluridisciplinarité (zoo, phyto, STE), visites d'exploitations et salons en Secondes	7 journées	Une semaine	3h
EIE méthodologie et portfolio (Secondes), soutien élaboration fiches techniques (1ères), Oral, orientation (term)	1h	1h	2h
EIE reportage nature (diaporama, acteurs locaux)	5 journées		
Stage santé, sécurité, développement durable	1 semaine		1 semaine
Stages Rapport (même exploitation à plusieurs périodes)	5 semaines	4 semaines	6 semaines
Stage à l'étranger (principalement la Belgique)		4 semaines	

➤ APRES LE BAC PROFESSIONNEL :

- 1) **Vie Active** (le Bac Pro CGEA donne la qualification professionnelle pour s'installer).
- 2) **Formation complémentaire** par le biais des C.S. (Certificat de Spécialisation), Certificat de qualification.
- 3) **Poursuite d'études** en BTSA : production - commercialisation - gestion de l'entreprise agricole.

Résultats au Bac Pro CGEA sur 5 ans : 90.47 %

Pour qui ?

Des jeunes, issus de 3^{ème} ou de CAPA et qui désirent :

- . Exercer un métier basé sur les relations humaines
- . Développer des capacités d'adaptation et d'organisation
- . S'ouvrir aux problèmes sociaux et médicaux
- . Acquérir la maîtrise des techniques de communication ou d'animation selon le projet professionnel.
- . Travailler en équipe.



Jeune en situation professionnelle

L'objectif

Acquérir les savoirs et les savoir-faire généraux, méthodiques et professionnels nécessaire à la conduite d'une activité de service

Itinéraire de Formation

Cette formation visant à acquérir un niveau IV (Baccalauréat), peut constituer une étape dans un parcours de formation menant à des concours dans les domaines sanitaire et social, administratif.

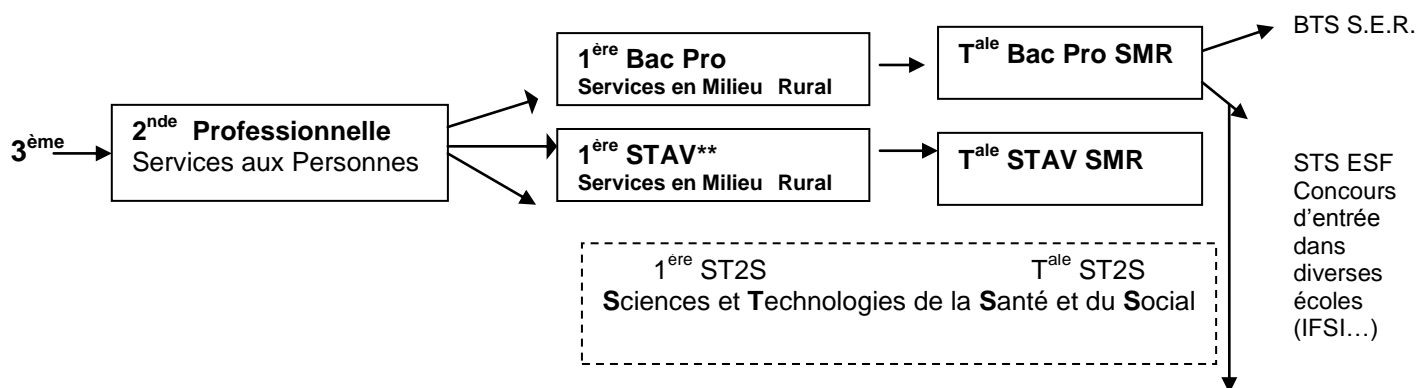

Préparations + Concours d'entrée dans les écoles
d'aides-soignants, auxiliaire de puériculture, Vie Active
F.C.I.L. (Formation Complémentaire d'Initiative Locale)

****Bac Technologique STAV SMR « E.I.L. « Services en Milieu Rural » :** l'enseignement est dispensé au Lycée La Touche à Ploërmel

Objectifs : - acquérir une culture humaniste, scientifique et technologique

Cette formation s'adresse aux élèves intéressés par les métiers du social, du tourisme, du développement des territoires, de l'animation nature et de se préparer à l'enseignement supérieur.

Le BAC PRO SERVICES ouvre sur des nombreux secteurs d'emploi :

- Organisations : Collectivités Locales, Collectivités territoriales, Syndicats intercommunaux, Coopératives, Chambres d'Agriculture
- Entreprises: PME - PMI
- Tourisme, Animation, Loisirs, Valorisation du patrimoine: Office de tourisme, villages de vacances, centres aérés, centres équestre
- Hébergement Restauration: Fermes auberges, tables d'hôtes, gîtes
- Santé, Social: Milieu hospitalier, thermalisme, associations d'aides à domicile
- Petite enfance: Ecoles, crèches, jardins d'enfants
- Personnes handicapées: Centres d'accueil, associations
- Personnes âgées: Maisons de retraite, foyers logements.



Pédagogie active

☞ **Contrôle continu en cours de formation (50 % de l'examen)**

☞ **Une organisation modulaire**

☞ **14 à 16 semaines de stage milieu professionnel** réparties sur les deux années. Ces stages doivent permettre aux élèves de mieux percevoir le milieu professionnel afin de faciliter leur insertion dans le monde du travail.

	Hôpitaux et cliniques , maison de la petite enfance
Lieux	Communautés de communes, mairies
	ADMR (Aide à Domicile en Milieu Rural)
	foyers logements - maisons de retraite, EHPAD
	Offices de tourisme, entreprises...

⇒ **Formation P.S.C.1** (Formation Secours Civique Niveau 1) prise en charge par l'Etablissement

Architecture de la formation

⇒ Les modules d'enseignement général

- **MG1 : langue française, éléments d'une culture humaniste et compréhension du monde.**
- **MG2 : Langue et culture étrangère**
- **MG3 : Motricité, Santé et socialisation par la pratique des activités physiques, sportives...**
- **MG4 : Culture scientifique et technologique.**

Modules professionnels	Module d'Adaptation professionnelle	Stage collectif à la santé et au développement durable	Enseignements à l'initiative de l'Etablissement	STAGES 14 à 16 semaines
------------------------	-------------------------------------	--	---	----------------------------

Résultats au BEPA Services aux Personnes sur les 5 dernières années : 95,50 %

BAC PROFESSIONNEL VENTE CONSEIL en Produits Alimentaires

Aptitudes demandées

- des élèves volontaires, actifs, aimant les contacts, la communication
- des élèves ayant le sens des responsabilités et aimant prendre des initiatives
- des élèves ayant un esprit créatif



Mélanie : enquête en magasin



Les 2^{ndes} Professionnelles
Vente, en action

OBJECTIFS DE LA FORMATION

Former des vendeurs qualifiés capables de :

- maîtriser des techniques commerciales
- connaître et d'analyser le fonctionnement des entreprises commerciales
- travailler en équipe
- connaître des produits pour mieux conseiller les clients



Alexandra, Conseillère Commerciale

POURSUITES D'ETUDES

- BTSA Technico-Commercial
- BTSA Management des Unités Commerciales
- BTSA Négociation Relations Clients
- Formations professionnelles (groupes de distribution, chambres de commerce...)

DES METIERS VOUS ATTENDENT

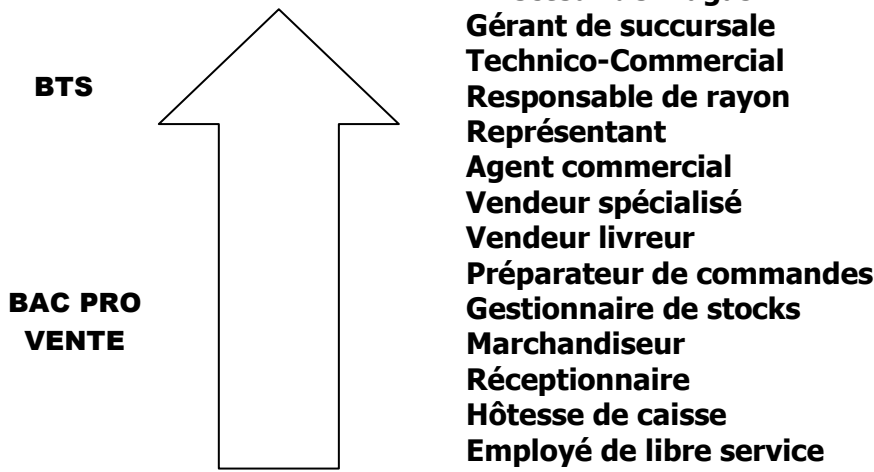

BAC PROFESSIONNEL VENTE CONSEIL en Produits Alimentaires

Un itinéraire de

formation :

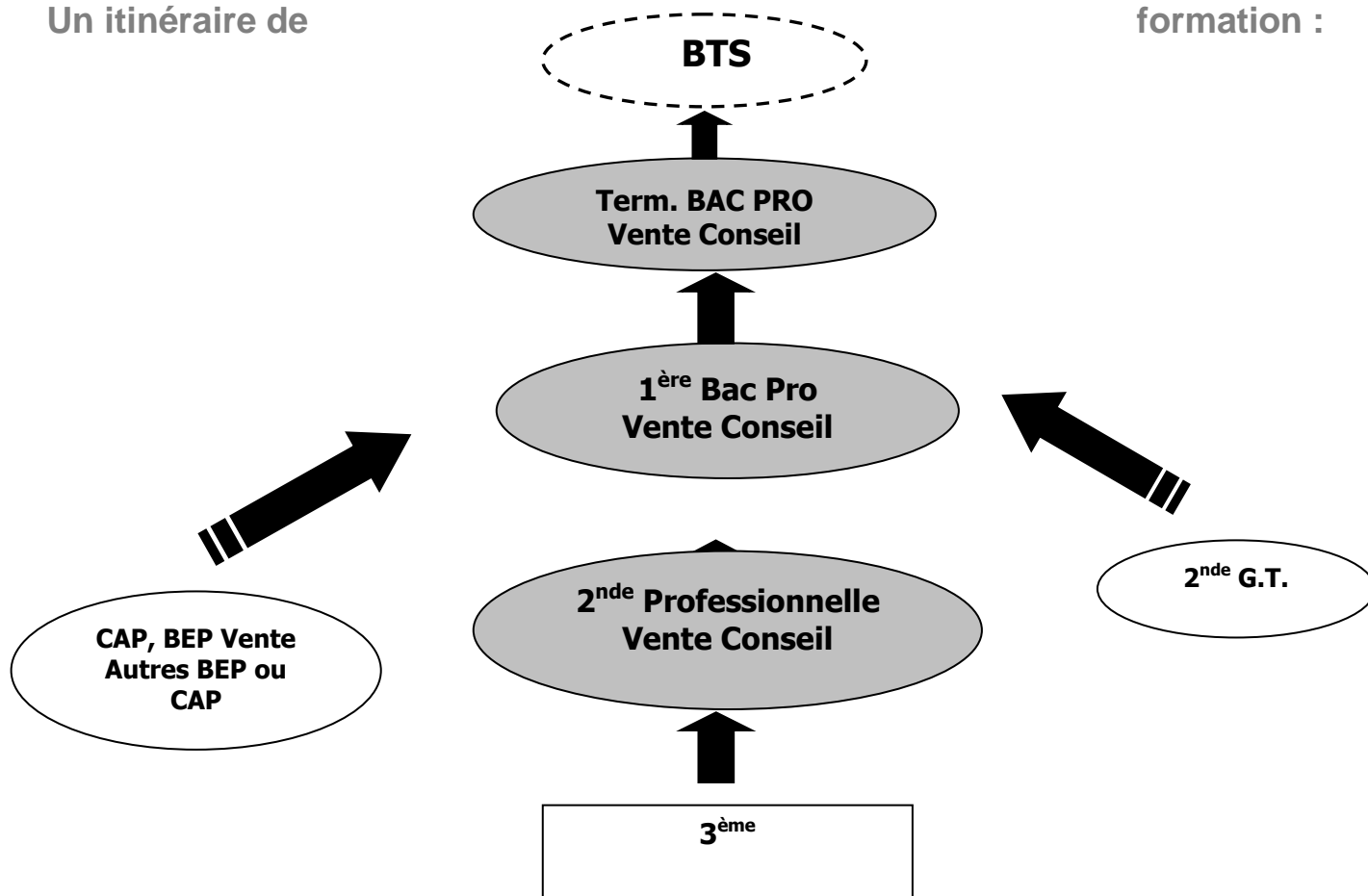

UN ENSEIGNEMENT GENERAL ET PROFESSIONNEL

Enseignement Général

	2 ^{nde}	1 ^{ère}	Term.
Français	2	2	2
Anglais	2	2	2
E. P. S.	2	2.5	2.5
Eudc. Socio-Cult.	1	2	1.5
Hist-Géo	1	2	2
Economie	1	/	/
Informatique	1	1	/
Mathématiques	2	2	2
Biologie	0.5	2	2
Physique-Chimie	1	1	1.5
TOTAL	13.5	16.5	15.5

Enseignement Professionnel

	2 ^{nde}	1 ^{ère}	Term.
Environnement Commercial	1	1	0.5
Techniques de vente	3	3	2
Mercatique	2	1.5	2
Gestion Commerciale	2	1	2
Anglais Commercial	/	/	1
Technologie et Sécurité Alimentaire	3.5	4.5	4
Projet (à l'initiative de l'établissement)	3	/	/
Activités pluridisciplinaires	1	2	2.5
TOTAL	15.5	13	14

OBTENTION DU DIPLOME

- 50 % en Contrôle Continu au cours des 2 ans de formation
- 50 % en EXAMEN TERMINAL de 6 épreuves :
 - 4 Epreuves écrites
 - 2 Epreuves orales



Une Formation professionnelle dynamique :

DES STAGES ET DES PROJETS

15 semaines en Entreprises (5 en Seconde, 7 en 1^{ère} et 3 en Terminale)

Lieux de stages possibles :

- Magasins spécialisés
- Grandes surfaces
- Vente directe chez un producteur
- Vente sur les marchés
- Coopératives
- Grossistes
- Services commerciaux



Yolaine, vente sur le marché



Julien, commande par téléphone

7 semaines d'activité en partenariat avec des Professionnels

AUTONOMIE-----**RESPONSABILITE**-----**INITIATIVE**-----

Aide à l'Insertion Professionnelle

CV, lettre de motivation, entretien d'embauche, connaissance de soi, orientation, témoignage d'anciens, forum des métiers...

Des actions Commerciales

Vente sur le marché, enquête, vente aux particuliers, animations commerciales, commerce équitable.....



Animation jus de fruits



Stage Patrimoine en Belgique



1 stage : Land art



Animation : Commerce Equitable

Des options : VTT, DNL, Théâtre, Equitation.

Résultats au Bac Pro sur les 5 dernières années : 85.71 %

*90 % ont un emploi
dans les 3 mois*

**UNE FORMATION
AU SERVICE DU
MONDE VEGETAL**



Secteurs d'Activités :

- Appuis **TECHNIQUES**
- Activité **TECHNICO-COMMERCIALE**
- Appuis **TECHNICO-ECONOMIQUES**
- Aide à l'**EXPERIMENTATION**
- Conduite d'un système de **CULTURE**
- Gestion d'une unité d'**APPROVISIONNEMENT**
- **Bassins versants**

ENSEIGNEMENT GENERAL

Accompagnement du projet professionnel	87 h
Organisation économique, sociale et juridique	87 h
Techn. d'Expression, de communication	174 h
Langue Vivante	116 h
Education Physique et sportive	87 h

ENSEIGNEMENT PROFESSIONNEL

Traitement des données	72.5 h
Techn. de l'information et du multimédia	43.5 h
Marché, filière et régulation	72.5h
Fonctionnement des organisations du secteur des productions végétales	101.1 h
Climat, sol	116 h
Biologie et physiologie du végétal	87 h
Régulations bioécologiques au sein de l'agroécosystème	87h
Agroéquipements	87 h
Statistiques et démarches expérimentales	29 h
Itinéraires techniques	116 h
Systèmes de cultures	116 h

M.I.L. (Module d'Initiative Locale)

Santé des plantes

• **OBJECTIFS DE LA FORMATION**

- . Former des jeunes capables de répondre à :
 - *L'amélioration de la production végétale (qualité, rendement, rentabilité)*
 - *La limitation des effets sur l'environnement permettant d'aller vers une agriculture à Haute Valeur Environnementale (HVE)*

• **FORMATION PROFESSIONNALISANTE SUR 2 ANS**

- . 8 à 10 semaines de stage principal
- . 4 semaines de stage en Irlande
- . 1 semaine de voyage d'étude à l'étranger

• **EXAMEN**

- 50 % en contrôle continu
- 50 % en examen final (3 épreuves)

• **POURSUITE D'ETUDES**

- . Licence Professionnelle
- . Ecoles d'Ingénieurs
- . Classes préparatoires
- . Formation Commerciale
- . DEES (Diplôme Européen d'Etudes Supérieures)

Résultats au BTSA T.V. sur les 5 dernières années : 78.57 %

**Pour une agriculture raisonnée,
Des techniciens qualifiés**



Secteurs d'Activités :

- Appuis **TECHNIQUES**
- Appuis **TECHNICO-ECONOMIQUES**
- Activités **COMMERCIALES**
- **GESTION**
- Conduite de **SYSTEME DE PRODUCTION**

ARCHITECTURE DE FORMATION

M11 Accompagnement du projet professionnel	87 h
• <u>Des modules communs :</u>	
M21 - Economie générale et droit du travail	87 h
M22 - T.E.C. : Techniques d'Expres. et Comm.	174 h
M23 - Langue vivante	116 h
M31 - E.P.S.	87 h
M41- Maths appliquées et Statistiques	72 h
M42 - Informatique	43 h
• <u>Des enseignements spécifiques scientifiques et techniques</u>	
M51 - Elevage et société (écon., environnement)	130 h
M52 - Fonctionnement de l'exploitation d'élevage	72 h
M53 - Biologie, chimie et statistiques appliquées aux productions animales	109 h
M54 - Technologie générale et comparée des Productions animales	203 h
M55 - Appréciations, manipulations et interventions Sur les animaux (bovin, porc, cheval)	117 h
M56 – Conduite d'élevage (bovin, porc, cheval)	116 h
M55-56 – Production fourragère	65 h
M61- Stages : 12 à 16 semaines	
M.I.L. (Module d'Initiative Locale)	87 h
Irlande -Grande-Bretagne (obligatoire) – Equin-Equestre – Aviculture	
Bâtiment d'élevage – Ovin – Cheval Métiers – Transformation et commercialisation des produits fermiers...	
Activités Pluridisciplinaires	174 h

UN PLUS A LA TOUCHE

- Semaines thématiques (culturelle, approche globale, environnement)
- Visites techniques et conférence

- *Sur les deux années, Préparation AUX Techniques de Recherche d'Emploi (documentation - CV - lettres - entretien)*
- *Participation aux activités d'élevage de l'exploitation (lait - porc)*

- **STAGES**
- Linguistique en Grande-Bretagne/ Irlande en exploitation (4 semaines dans le cadre du MIL)
- 8 semaines en entreprise
- 1 semaine de voyage d'études

- **EXAMEN**
- 50 % en contrôle continu
- 50 % en examen final (3 épreuves)
- 1°) Expression française et culture socio-économique (coef. 6)
- 2°) Epreuve Scientifique et technique (coef. 6)
- 3°) Rapport de stage (coef. 6)

Résultats au BTSA P.A. sur les 5 dernières années : 73.91 %

Pour qui ? Les élèves de 2^{nde} GT, Bac S et Bac STAV, 2^{nde} et Terminale BEP, 1^{ère} et Terminale Bac Pro. Pour tous les amoureux du vélo, les vététistes évidemment, les cyclotouristes mais aussi les cyclistes.

Quand ? 2 heures de cours toutes les semaines.

Contenu :

De la pratique tous azimuts :

- cross-country
- maniabilité
- technique
- orientation
- initiation au trial
- musculation spécifique
- préparation à la compétition (2 entraînements spécifiques par semaine)
- participation aux manches de Coupe de Bretagne et Coupe de France, FFC



De la pratique mécanique :

- dépannage de fortune
- la crevaison et changement de pneu
- les freins (câbles et patins)
- réglage des dérailleurs
- axes de roues et de pédalier
- changer les dérailleurs et chaînes, jeu de direction etc...

Un professionnel du cycle participe aux cours de pratique mécanique.

Connaissances théoriques :

- méthodes d'entraînement
- alimentation et hydratation
- premiers secours
- lecture de carte et orientation
- la sécurité
- connaissance des différentes Fédérations Cyclistes
- fonctionnement d'un club sportif
- la loi de 1901

Evaluation :

Chaque trimestre, les élèves de secondes, de premières et de terminales sont notés et les points sont pris en compte dans la moyenne et figurent sur le bulletin de notes. Seuls les points au dessus de 10 comptent, donc les élèves ne peuvent que gagner des points.

Aux examens, l'évaluation a lieu sous forme de CCF (Contrôle en Cours de Formation) comme l'EPS.

Les activités annexes :

- La Rando VTT du club « VTT Ploërmel » et des Fédérations, compétitions de l'UGSEL
- Affiliation possibles aux Fédérations (FFC – FFCT)
- Entraînements spécifiques en soirée.



L'ENSEIGNEMENT du Cheval et de l'Équitation AU CENTRE EQUESTRE DU LYCEE LA TOUCHE



ENSEIGNEMENT PROFESSIONNEL

En 2nde Professionnelle Elevage du Cheval, (voir page 15)

- zootechnie Modules Ep2, Ep3
- 2 h équitation/semaine
- 1 h hippologie/semaine
- possibilité de passer des galops fédéraux
- visites techniques

En Bac Pro Elevage du Cheval

- Conduite Elevage Equin
- travaux pratiques encadrés en élevage et exploitations extérieures
- option hippologie équitation : 2 h/pratique, 2h/théorie par semaine + points supérieurs à l'examen
- possibilité de passer des examens fédéraux
- participation aux manifestations officielles

En BTS PRODUCTIONS ANIMALES

- D47 - Conduite d'un élevage équin et valorisation des jeunes chevaux 100 h (en 1^{ère} année)
- D45 - Appréciations, manipulations, et interventions sur les animaux et les installations d'élevage 60 h (en 2^{ème} année)
- Module d'Initiative Locale : « cheval métiers » (en deux semaines) 60 h
- 1 heure de pratique/semaine
- Possibilité de passer des examens fédéraux + permanence au Centre Equestre

ENSEIGNEMENT FACULTATIF (points supplémentaires à l'examen)

SECONDE GENERALE ET TECHNOLOGIQUE

- Option facultative Hippologie - Equitation
 - 1 heure d'équitation/semaine
 - 1 heure d'hippologie/semaine
- Participation aux soins des chevaux et CSO

En BACCALAUREAT TECHNOLOGIQUE STAV et BACCALAUREAT S

- Option facultative Hippologie - Equitation (2 heures)
- Participation aux soins des chevaux

TOUS LES BEPA et BAC PRO

- Option facultative Hippologie - Equitation, le mercredi après-midi
 - 1 heure d'équitation par semaine
 - 1 heure d'hippologie par semaine

AUTRES CLASSES : 4^{ème} – 3^{ème} – CAPA (le mercredi après-midi)

- Possibilité de cours d'équitation. L'organisation des groupes et des horaires est précisée en début d'année. Carte de 10 leçons : 120 €
- Hippologie : 1 h/semaine

Quelques précisions sur l'option hippologie - Equitation

- L'option facultative Hippologie - Equitation permet d'acquérir des points supplémentaires Aux examens (points au-dessus de 10, coef. 2)
- L'enseignement se déroule le mercredi après-midi ou est intégré dans l'horaire hebdomadaire.
- Les frais des leçons d'équitation sont de 350,00 € à l'année.
- Possibilité pour les autres classes de passer les galops et de participer aux concours.
- Pour toutes les classes, l'organisation et la participation aux concours officiels du Centre Equestre

**Pour tous les élèves, possibilité de prendre des cours le soir après 17 heures.
Le Centre Equestre du Lycée est également ouvert le mercredi matin,
Samedi et tous les soirs de la semaine Tél. 02.22.39.80.03**



L'OPTION THEATRE AU LYCEE LA TOUCHE

Pour qui ? Les élèves de 2^{nde} GT, Bac Pro, Bac STAV et Bac S

Présentation :

- *En classe de 2^{nde} (2 heures/semaine)*, les élèves sont initiés à la technique théâtrale portant sur la relaxation, le travail de la voix, l'échauffement corporel, le jeu théâtral et l'improvisation. En fin d'année, on apprend à construire des personnages, à jouer ensemble
- *En classe de Bac Pro, Bac STAV et Bac S (2 heures ½/semaine)*, les élèves sont initiés à la création en préparant un spectacle de fin d'année. Travail corporel, improvisations et textes de théâtre contemporain sont mêlés pour bâtir le spectacle.



Evaluation :

Chaque trimestre, tous les élèves inscrits à l'option sont notés, et les points acquis sont pris en compte dans la moyenne (seuls les points > 10 comptent)

Aux examens (Bac Pro, STAV et S), l'évaluation a lieu sous forme de CCF (Contrôle en Cours de Formation).



Les activités annexes :

- Spectacles proposés aux élèves pour développer une culture théâtrale
- Rencontres avec des professionnels (acteurs, régisseurs ou chorégraphes)
- Participation à un Festival de Théâtre pour rencontrer d'autres jeunes acteurs du pays de Ploërmel.



HORAIRES DES COURS

Semaine continue du Lundi au Vendredi

☛ Horaire journalier :

- . Début des cours : 8 h 20 (sauf le Lundi 9 h 15) - Accueil dès 8 heures
- . Fin des cours : 16 h 25 (sauf le vendredi : 16 h 20)
- . Restauration de 12 h 15 à 13 h 20

☛ Horaire du Mercredi :

- . Fin des cours à 12 h 15 pour 4^{ème}-3^{ème}, CAPA, 2^{nde} Pro, T.B.S, 1^{ère} Pro, Term. Bac Pro
- Sauf hippologie et équitation
- . Fin des cours à 16 h 25 pour les autres classes

LA JOURNEE A L'INTERNAT

7 h 00	Lever	18 h 45 - 20 h 30	Dîner - Récréation
7 h 15	Petit-déjeuner	20 h 30	Etude en chambre ou Télévision ou Animation
8 h 20	Début des cours		Extinction des feux
16 h 25	Fin des cours	22 h 30	
16 h 30	Goûter - Récréation		
17 h 00 à 18 h 45	Etude surveillée en chambres ou en salle suivant les classes		
Avec possibilité :	<ul style="list-style-type: none"> - d'accéder au CDI - d'utiliser une salle informatique - de profiter du tutorat entre élèves 		

Sortie possible le mercredi de 16h30 à 18h00 pour les Terminales et Term. CAPA

HEBERGEMENT

- 300 chambres individuelles
- 30 chambres collectives (2 ou 3 lits)

Affectation suivant les effectifs

Accueil possible le Dimanche soir, sur demande motivée (éloignement, transport, situation particulière...)



ANIMATIONS

. Foyers accueillants et équipés (baby-foot, flippers, billard, boissons chaudes et froides, jeux de société variés, télévision, chaîne Hi-Fi...);

. Activités sportives

Le soir et le mercredi après-midi pour les élèves qui n'ont pas cours.

Sports collectifs en salle ou en plein air (basket, volley, hand, foot, rugby)

Badminton, escalade, VTT, musculation, course d'orientation

Equitation

. Sorties organisées

Match de Football, Patinoire, bowling, karting, piscine, paint-ball, space-laser, cinémas...

. Clubs Musique, Dames, Echecs, etc...

. Soirées Disco, etc....

. Soirée film sur grand écran dans l'amphithéâtre une fois par semaine.



SANTE - SOCIAL

Une assistante sociale est à la disposition des élèves et de l'équipe éducative le jeudi de 15h00 à 18h00.

1) 7 LIGNES POUR LES INTERNES

Lundi matin, arrivée à La Touche entre 9 h 00 et 9 h 15, Vendredi soir, départ à 16 h 20

Ces 7 lignes sont gérées directement par le Département 56

L'élève du 56 dispose d'une carte T.I.M. interne valable pour le trajet aller-retour hebdomadaire entre son domicile et le Lycée. Avec cette carte, il peut emprunter plusieurs transporteurs pour l'aller-retour. Les élèves doivent s'inscrire auprès du transporteur TIM. Pour les autres élèves (22, 35, 29, 44 et autres), un dossier de subvention est à remplir.

VANNES	Lundi	Vendredi
Vannes, Gare SNCF et routière	7 h 45	17 h 20
Elven, Place de l'Eglise	8 h 05	17 h 00
Ploërmel, Place J. Paul II	8 h 45	16 h 25
Ploërmel, La Touche	8 h 48	16 h 20

Renseignements et inscriptions : CTM Tél. 02.97.01.22.01

LA ROCHE BERNARD - QUESTEMBERG	Lundi	Vendredi
La Roche Bernard, Place du Dôme	7 h 45	17 h 45
Muzillac, Place de l'Eglise	7 h 55	17 h 30
Questembert, Crédit Agricole	8 h 20	17 h 15
Questembert, Bel Air, Parking	8 h 25	17 h 05
Ploërmel, La Touche	9 h 00	16 h 20

Renseignements et inscriptions : Transports MAURY.

Tél. 02.97.43.32.70

LORIENT	Lundi	Vendredi
Lorient, Gare d'échanges	7 h 20	18 h 10
Lanester, A.Croizat, Arrêt CTRL	7 h 30	17 h 55
Hennebont Gare routière	7 h 40	17 h 50
Hennebont, Kerpotence	7 h 45	17 h 45
Languidic, Pl. Guillaume	7 h 50	17 h 35
Baud, Place du Champ de Foire	8 h 05	17 h 30
Locminé, Collège Louis Armand	8 h 20	17 h 00
Locminé, Lycée A. de Bretagne*	8 h 25	17 h 10
Ploërmel, Place J. Paul II	9 h 10	16 h 35
Ploërmel, La Touche	9 h 00	16 h 30

Renseignements et inscription à BSA Tél. 02.97.76.88.80

RENNES	Lundi	Vendredi
Rennes, Gare Routière et SNCF	8 h 00	18 h 00
Guer, arrêt Val Coric	8 h 45	17 h 09
Ploërmel, Place J. Paul II	9 h 05	16 h 49

Renseignements et inscription à : KEOLIS Tél. 02.99.26.16.00

www.keolis-armor.fr



2) TRANSPORTS JOURNALIERS

Des circuits de transports scolaires existent dans les secteurs de Ploërmel, Mauron (Pont Ruelland), Merdrignac, Josselin, St-Jean Brévelay, Plumelec, Sérent, Malestroit, Pleucadeuc, St-Martin S/Oust, Carentoir, Guer, St-Méen (35), Plélan (35). Renseignements et inscriptions dans les mairies et les syndicats de transports de ces secteurs.

N.B. : Des cars « navettes » gratuits assurent la liaison entre le centre-ville de Ploërmel, et le Lycée La Touche, matin et soir. Les jeunes de Ploërmel qui n'ont pas de titre de transport délivré par le Conseil Général peuvent utiliser le car navette du lycée La Touche pour se rendre de la Place Clémenceau au Lycée.

AURAY-LOCMINE Regroupement à Locminé avec la ligne de Lorient	Lundi	Vendredi
Auray – Gare SNCF	7 h 25	18 h 15
Quatre chemins de Brech	7 h 32	18 h 10
Pluvigner (centre)	7 h 37	18 h 00
Camors (gare touristique)	7 h 30	17 h 50
Baud, Champ de Foire*	7 h 45	17 h 45
Locminé, Lycée A. de Bretagne	8 h 25	17 h 00

Voir Ligne LORIENT

* correspondance avec les Cars BSA

Renseignements et inscription Voyages Le Divenah,

Tél. 02.97.24.70.72

PONTIVY	Lundi	Vendredi	Vendredi
Pontivy, Gare SNCF	6 h 50	17 h 30	18 h 45
Ste-Brigitte	7 h 04	17 h 13	18 h 28
Pont Hamon	7 h 08	17 h 09	18 h 24
Pleugriffet, la Fourchette	7 h 12	17 h 05	18 h 19
Josselin, Pl. de la Résistance	7 h 22	16 h 55	18 h 09
Ploërmel, Place J. Paul II	7 h 40	16 h 40	17 h 55

Renseignements et inscription KEOLYS Tél. 02.99.26.16.00

www.keolis-armor.fr

REDON - LA GACILLY	Lundi	Vendredi
Redon, Cours Bertrand	7 h 45	17 h 55
La Gacilly, Place de l'Eglise	8 h 00	17 h 35
Sixt S/Aff, Place de l'Eglise	8 h 05	17 h 30
Pipriac, Crédit Agricole	8 h 15	17 h 20
Lieuron, Eglise	8 h 20	17 h 10
Maure de Bretagne, Eglise	8 h 25	17 h 00
Ploërmel, Lycée La Touche	8 h 55	16 h 20
Ploërmel, Place J. Paul II	9 h 05	16 h 10

Renseignements et inscription Lycée La Touche

Tél. 02.97.73.32.93

COTES D'ARMOR 39

BOURBRIAC	1
CAULNES	1
CREHEN	1
ILLIFAUT	2
LA CHEZE	1
LA FERRIERE	1
LAMBALLE	2
LANGAST	1
LANGOURLA	1
LE CAMBOUT	3
LE QUILLIO	1
LOSCOUET SUR MEU	1
MERDRIGNAC	5
NOYAL	1
PLEDRAN	1
PLESSALA	1
PLOUGUENAST	3
PLUMIEUX	3
ST CONNEC	1
ST ETIENNE DU GUE	1
ST-JACUT DE LA MER	2
ST-JOUAN DE L ISLE	1
TADEN	1
TREBRY	1
TREMOREL	1
TREVE	1

FINISTERE 8

ARZANO	1
BREST	1
LANGOLEN	1
LOCTUDY	1
LOCUNOLE	1
PLOGONNEC	1
QUIMPER	1
ROSPORDEN	1

ILLE ET VILAINE 108

BAINS SUR OUST	1
BAIS	3
BEDEE	1
BILLE	1
BOISGERVILLY	1
BOURG DES COMPTES	1
BREAL S/MONTFORT	2
BRUC S/AFF	3
COESMES	1
COMBLESSAC	3
EPINAC	1
ERCE-EN-LAMEE	2
GAELE	5
GUICHEN	1
GUIGNEN	1
IFFENDIC	2
IRODOUER	1
JANZE	1
LA BOSSE DE BRETAGNE	1
LA CHAP. FOUGERETZ	1
LA CHAP. THOUARAU	1
LA GUERCHE BRETAGNE	1
LA NOE BLANCHE	1
LA SELLE GUERCHISE	1
LANDUJAN	1
LANGAN	1
LASSY	1
LE CROUAIS	1
LIEURON	1
MAURE DE BRETAGNE	6
MAXENT	2
MEDREAC	1
MESSAC	1
MONTAUBAN DE BRET	1
MONTERFIL	2

MORDELLES	1
MUEL	4
NOYAL SUR VILAINE	3
ORGERES	1
PAIMPONT	2
PANCE	1
PIPRIAC	4
PLECHATEL	4
PLELAN LE GRAND	5
POLIGNE	1
REDON	2
RENNES	2
RETIERS	2
SIXT SUR AFF	4
ST MARCAN	1
ST MEEN LE GRAND	1
ST ONEN LA CHAP.	2
ST-PERAN	1
ST-SEGLIN	1
ST-SENOUX	1
ST-SULPICE DES LANDES	1
ST-SULPICE LA FORET	2
STE ANNE SUR VILAINE	1
STE MARIE	1
THORIGNE FOUILLARD	1
THOURIE	1
TREFFENDEL	3

LOIRE-ATLANTIQUE 27

ARTHON EN RETZ	1
BATZ SUR MER	2
CARQUEFOU	1
DERVAL	1
FAY DE BRETAGNE	1
FEGREAC	1
GUEMENE PENFAO	2
GUERANDE	4
LA BAULE	2
LA CHAPELLE LAUNAY	1
LA GRIGONNAIS	1
LE POULIGUEN	1
MAUVES SUR LOIRE	1
MISSILLAC	4
SAVENAY	1
ST LYPHARD	2
ST PERE EN RETZ	1

MORBIHAN 514

ALLAIRE	3
AMBON	7
ARRADON	1
ARZAL	3
AUGAN	10
AURAY	1
BADEN	1
BEGANNE	1
BEIGNON	5
BELZ	1
BERRIC	1
BILLIO	2
BOHAL	3
BRANDIVY	2
BRECH	2
BREHAN	2
BRIGNAC	1
BULEON	3
CADEN	2
CAMOEL	1
CAMPENEAC	6
CARENTOIR	7
CARNAC	1
CARO	7
CAUDAN	1
CLEGUER	1
COLPO	2

CONCORET	1
CRACH	1
CRUGUEL	1
DAMGAN	1
ELVEN	5
ERDEVEN	1
EVRIQUET	1
GOURHEL	2
GRAND-CHAMP	6
GEGON	15
GUEHENNO	1
GUER	13
GUIDEL	1
GUILLAC	9
GUILLIERS	8
HELLEAN	2
HENNEBONT	1
INGUINIEL	1
JOSSELIN	5
KERFOURN	2
KERNASCLEDEN	1
KERVIGNAC	2
LA CHAPELLE-CARO	4
LA CROIX-HELLEAN	1
LA GACILLY	1
LA GREE ST LAURENT	2
LA TRINITE-PORHOET	5
LA VRAIE CROIX	4
LANGUIDIC	2
LANOUEE	8
LANTILLAC	3
LANVAUDAN	1
LAUZACH	2
LE BONO	1
LE COURS	3
LE HEZO	1
LE ROC ST ANDRE	2
LES FORGES	4
LIZIO	4
LOCMARIAQUER	1
LOCMINE	1
LOCOAL-MENDON	1
LORIENT	3
LOYAT	7
MALANSAC	2
MALESTROIT	1
MARZAN	1
MAURON	17
MENEAC	4
MERLEVEZ	3
MESLAN	3
MISSIRIAC	2
MOHON	6
MONTENEUF	4
MONTERTELOT	1
MOREAC	4
MOUSTOIR AC	1
MUZILLAC	2
NEANT-S/YVEL	4
NIVILLAC	2
NOSTANG	1
NOYAL-MUZILLAC	3
NOYAL-PONTIVY	2
NOYALO	1
PEAULE	2
PEILLAC	1
PENESTIN	1
PLAUDREN	2
PLESCOP	3
PLEUCADEUC	9
PLEUGRIFFET	5
PLOEMEL	1
PLOEREN	3
PLOERMEL	38
PLOUGOUMELLEN	1

PLOUHINEC	2
PLUHERLIN	3
PLUMELEC	3
PLUMELIAU	3
PLUMELIN	1
PLUMERGAT	2
PLUVIGNER	2
QUELNEUC	2
QUESTEMBERT	3
QUEVEN	1
QUIBERON	1
QUILY	2
RADENAC	4
REGUINY	1
REMUNGOL	2
RUFFIAC	11
SARZEAU	2
SENE	1
SERENT	20
ST-ABRAHAM	5
ST-ALLOUESTRE	3
ST-AVE	4
ST-BARTHELEMY	1
ST-BRIEUC DE MAURON	1
ST-CONGARD	5
ST-DOLAY	2
ST-GRAVE	1
ST-GUYOMARD	4
ST-JACUT LES PINS	2
ST-JEAN BREVELAY	6
ST-LERY	1
ST-MALO DES 3 FONT.	4
ST-MARCEL	7
ST-MARTIN S/OUST	4
ST-NICOLAS DU TERTRE	2
ST-NOLFF	3
ST-PERREUX	1
ST-SERVANT S/OUST	6
ST-VINCENT S/OUST	2
SULNIAC	5
SURZUR	6
TAUPONT	7
THEIX	4
TREAL	4
TREDION	3
TREFFLEAN	2
TREHORENTEUC	2
VANNES	3

DIVERS

BOUCHES DU RHONE (13)	1
CALVADOS (14)	1
EURE ET LOIRE (28)	1
MARNE (51)	1
RHIN (Haut) (68)	1
PARIS ILE DE France (75)	1
ESSONNE (91)	1
HAUTS DE SEINE (92)	2
VAL DE MARNE (94)	1

Le Lycée La Touche est un établissement catholique d'enseignement agricole

* fonctionnant sous contrat avec l'Etat qui prend en charge

✓ les salaires des enseignants et des documentalistes ✓ le fonctionnement courant (administration, surveillance)

Les investissements immobiliers sont subventionnés partiellement par le Conseil Régional.

1 - CONTRIBUTION FAMILIALE

Elle recouvre les frais propres à un lycée privé catholique, notamment :

- * Cotisations aux organismes de l'enseignement privé ;
- * Participation aux coûts de l'immobilier (entretien, remboursement d'emprunts) et à l'acquisition des équipements ;
- * Animation chrétienne ; * cours optionnels proposés par l'établissement.

		Par mois	Par an
Classes de Cycle Court	4 ^{ème} - 3 ^{ème} - CAPA - 2 ^{nde} Pro. et Term BEPA	30.20 €	302,00 €
Classes de Cycle Long	2 ^{ndes} G.T. - 1 ^{ères} et T ^{ales} Bac	32.50 €	325,00 €
Classes de Cycle Supérieur	BTSA	107.00 €	1070,00 €

2 - REPAS ET LOGEMENT

Les repas

Tarifs de base	Par semaine	Par an
Demi-pension 4 jours	18,19	691,00
Demi-pension 5 jours	23,94	862,00
Pension	50.66	1 824,00

Une réduction de 50 % par semaine est consentie en cas d'absence

Le Logement (Tarif de base)

	Classes	Coût mensuel	Coût annuel
Chambre collective	Garçons 4 ^{ème} - 3 ^{ème} - CAPA - 2 ^{nde} Pro.	50.20 €	502,00 €
Chambre individuelle	Filles, Garçons des autres classes	64.10 €	641,00 €

La répartition des chambres est faite en fonction des classes, de l'âge, des effectifs et des disponibilités de chaque bâtiment (fiche n° 28).

Pour les étudiants BTSA : - Prix du ticket restaurant (tarif CROUS) : 2,95 €

- Prix d'une chambre à l'internat du lycée : variable suivant le type d'hébergement

3 - AUTRES FRAIS

- * Cotisation à l'Association Sportive et Culturelle (Sports, UGSEL, Spectacles, Animations) : 2,20 € par trimestre.
- * Option hippologie - équitation : 350,00 € à l'année. L'engagement est valable pour la totalité de l'année scolaire.
- * Leçons d'équitation (hors option facultative) : 120 € la carte de 10 leçons.
- * Achat de livres - Photocopies - Transports pour les voyages ou les visites.

4 - MODE DE REGLEMENT

* Par prélèvement automatique mensuel en 10 fois

* Par chèque (4 factures : novembre, janvier, avril, juin).

5 - AIDES FINANCIERES

- * Réductions à partir du deuxième enfant dans l'établissement (- 20 % sur la contribution, - 5 % sur la pension).
- * Bourses du Ministère de l'Agriculture.
- * Fonds Social Lycéen (pour les situations très difficiles).
- * Aide au 1^{er} équipement versé par le conseil régional (Capa, Bac Pro).